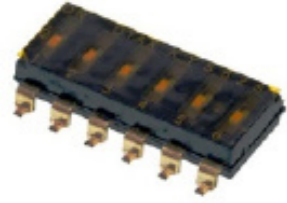
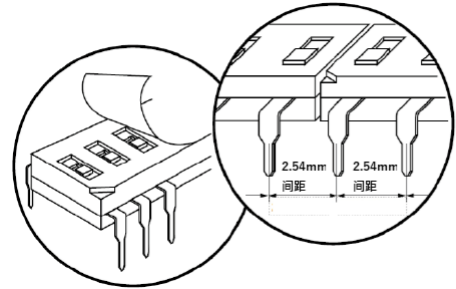
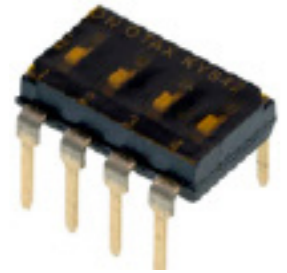

DIP
开关KY
系列2,4,6,8,10
极

DIP 滑动式

通孔·表面贴装

滑动型 / 表面贴装型

滑动型
通孔安装型

■ 结构图

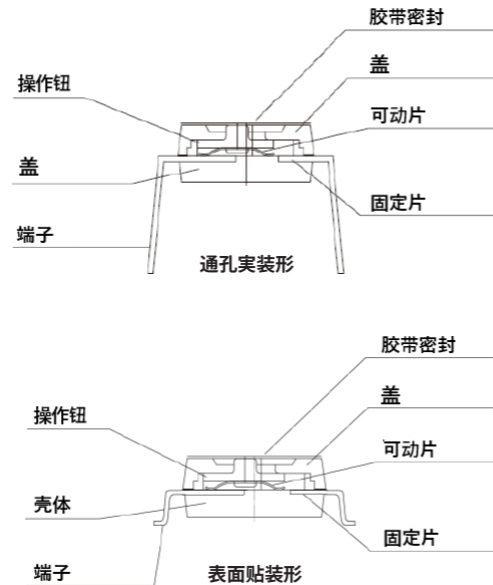

系列概要

超薄型滑动型，可连续安装，易于实现多极化。

系列特点

1. 通过内部机构的超小型化，实现了端部可堆叠安装（长度方向的连续安装）。在保持 2.54mm 间距的同时，可实现 16 极、24 极等多极组合。
2. 本产品为 2.6mm 厚的超薄型。
3. 接点采用镀金标准表面处理。
4. 所有机型均带胶带密封，可进行自动清洗。

通用规格

额定值	DC24V 25mA
接触电阻	100 mΩ 以下 (初始值)
绝缘耐压	AC300V 1 分钟
绝缘电阻	100M Ω 以上
电气寿命	1,000 回
使用温度范围	-30°C ~ +85°C
储存温度范围	-30°C ~ +85°C
操作力	5.9N 以下
回流焊次数	2 回以下

材料规格

部件名称	材质	表面处理
旋钮	液晶聚合物	白色
盖	PPS	黑色
外壳	PPS	黑色
端子 (除接点部以外)	铜合金	闪镀金
可动板 (可动接点)	铜合金	镀金
固定板 (固定接点)	铜合金	镀金

※上述产品以外的产品及定制品，请咨询我们。

OTAX Co., Ltd.
〒223-8558 神奈川県横浜市
港北区新羽町 1215 番地TEL: 045-543-5621 (总机)
Mail: sales@otax.co.jp
HP: https://www.otax.co.jp/DIP
开关KY
系列2,4,6,8,10
极

DIP 滑动式

通孔·表面贴装

品名构成

系列名称	操作部位形状	极数	端子类型	包装形式
K	S	8	S	E
	操作部位形状 滑动	极数 2 22 4 42 6 62 8 82 10 102	端子类型 通孔实装 无 表面贴装 S	包装形式 管装 无 编带卷盘 (仅限表面贴装) E

标准尺寸 (通孔安装型)

滑动型 KYS □□□□

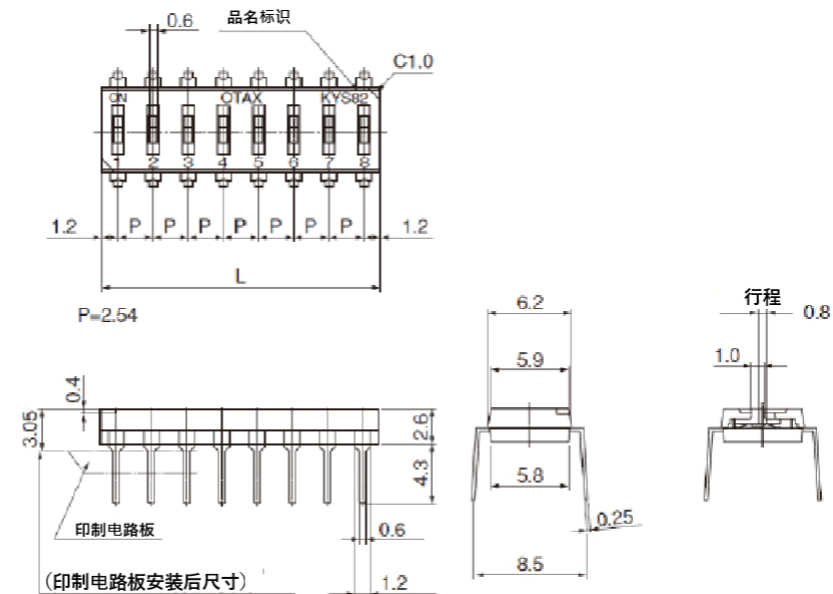

安装孔尺寸

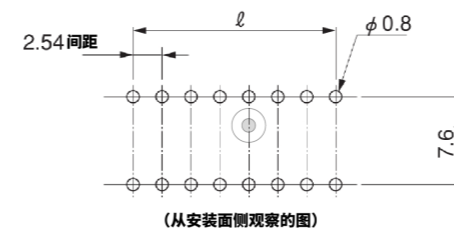

品名及尺寸

品名	极数	L (mm)	ℓ (mm)
KYS22	2	4.94	2.54
KYS42	4	10.02	7.62
KYS62	6	15.10	12.70
KYS82	8	20.18	17.78
KYS102	10	25.26	22.86

※上述产品以外的产品及定制品，请咨询我们。

OTAX Co., Ltd.
〒223-8558 神奈川県横浜市
港北区新羽町 1215 番地TEL: 045-543-5621 (总机)
Mail: sales@otax.co.jp
HP: https://www.otax.co.jp/

DIP
开关KY
系列

DIP 滑动式

通孔·表面贴装

2,4,6,8,10
极

标准尺寸 (表面贴装型)

滑动タイプ KYS □□ S □

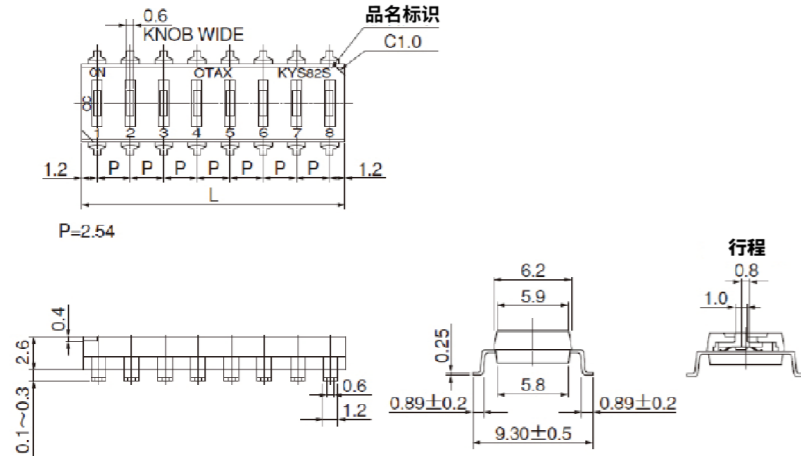

安装焊盘尺寸

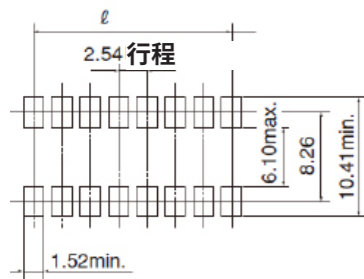

品名及尺寸

品名	极数	L (mm)	ℓ (mm)
KYS22S □	2	4.94	2.54
KYS42S □	4	10.02	7.62
KYS62S □	6	15.10	12.70
KYS82S □	8	20.18	17.78
KYS102S □	10	25.26	22.86

焊接条件

※关于焊接条件, 请参阅另行提供的数据表。(手工焊接条件为 B)

产品使用注意事项

1. 清洗液可使用醇类、石油系、酮类及氯系溶剂。
2. 回流焊条件会因实际作业工序中的印制电路板尺寸、装配密度而异, 因此使用前请先参阅另行提供的数据表中的温度曲线, 并确认实装产品的表面温度及焊接状态后再使用。

※上述产品以外的产品及定制品, 请咨询我们。

OTAX Co., Ltd.
〒223-8558 神奈川県横浜市
港北区新羽町 1215 番地



TEL: 045-543-5621 (总机)
Mail: sales@otax.co.jp
HP: https://www.otax.co.jp/

DIP
开关KY
系列

DIP 滑动式

通孔·表面贴装

2,4,6,8,10
极

包装箱·管装、编带卷盘捆包数量

极数	每条料管装入数量 (个)	每箱料管数量 (条)	每箱总装入数量 (个)
2	90	60	5,400
4	40	60	2,400
6	30	60	1,800
8	20	60	1,200
10	15	67	1,000 (最后一条料管仅装入尾数 10 个)

极数	每卷盘数量
2	1,000
4	1,000
6	1,000
8	1,000
10	800

编带卷盘包装规格

鸥翼型端子

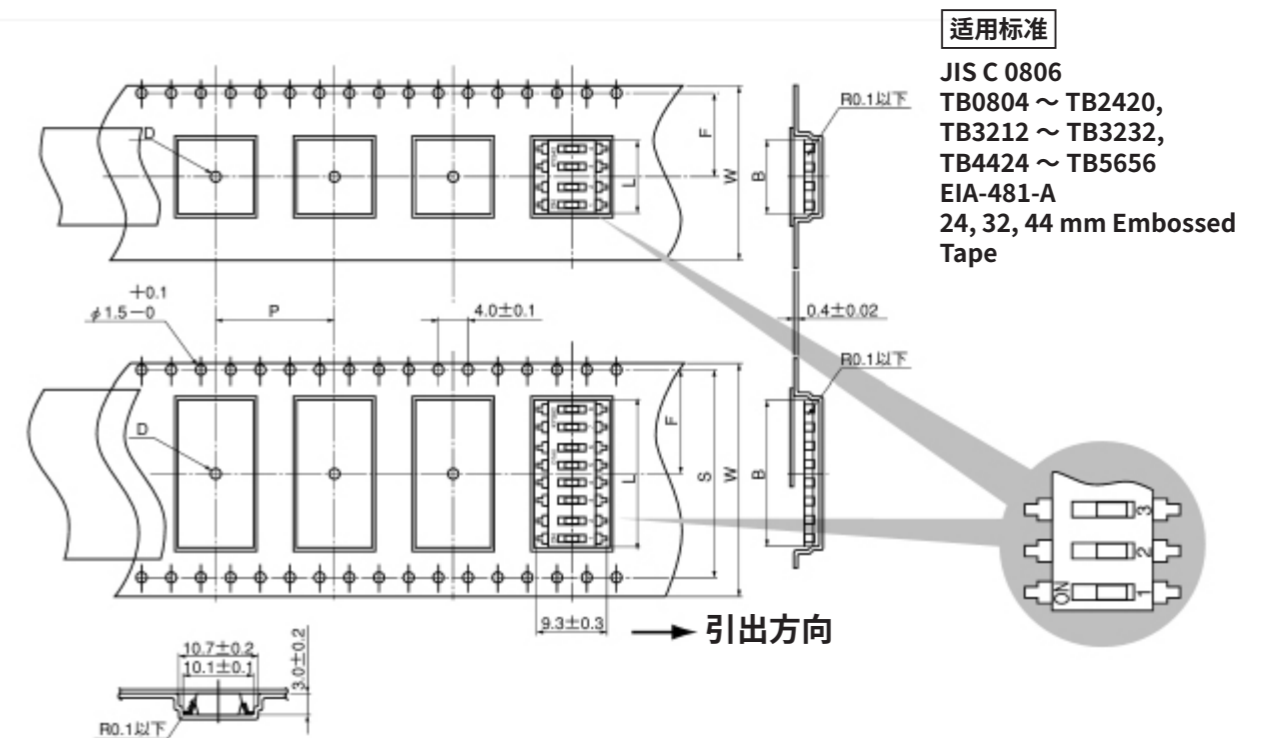

极数	W ± 0.3	S ± 0.1	F ± 0.1	B ± 0.1	L ± 0.5	D +0.1/-0	P ± 0.1
2	24.0	/	11.5	5.3	4.94	φ 1.50	16.0
4				10.4	10.02		
6				15.4	15.10		
8	32.0	28.4	14.2	20.5	20.18	φ 2.00	24.0
10	44.0	40.4	20.2	25.6	25.26		

※上述产品以外的产品及定制品, 请咨询我们。

OTAX Co., Ltd.
〒223-8558 神奈川県横浜市
港北区新羽町 1215 番地



TEL: 045-543-5621 (总机)
Mail: sales@otax.co.jp
HP: https://www.otax.co.jp/